

Настенное крепление для поворотных видеокамер AV Production MP-BLC-02

Руководство по установке



Оглавление

ОГЛАВЛЕНИЕ.....2

О ПРОДУКЦИИ AV PRODUCTION.....3

ПРАВИЛА ТЕХНИКИ БЕЗОПАСНОСТИ5

ИНСТРУМЕНТЫ, НЕОБХОДИМЫЕ ДЛЯ СБОРКИ6

ОБЩИЙ СОСТАВ КОМПЛЕКТА.....6

СХЕМА СБОРКИ.....6

ТЕХНОЛОГИЧЕСКИЕ ПАРАМЕТРЫ7

ГАРАНТИЙНОЕ И СЕРВИСНОЕ ОБСЛУЖИВАНИЕ8

ОГРАНИЧЕНИЕ ГАРАНТИЙНОЙ ОТВЕТСТВЕННОСТИ9

О продукции AV Production

AV Production — российский производитель аудио-видео оборудования мирового стандарта. AV Production предлагает следующие типы оборудования:

- системы управления аудио-видео оборудованием (AV Control);
- коммутационные устройства для аудио-видео (AV Switch);
- конференц-системы (AV Congress);
- крепления и средства для монтажа аудио-видео оборудования (AV Mount +).

AV Control — Системы управления

Оборудование линейки AV Control позволяет автоматизировать управление аудио-видео устройствами. В линейке AV Control используются цифровые технологии последнего поколения. За счет этого становится возможным найти индивидуальное решение для любой задачи — автоматизации управления конференц-залом, домашним кинотеатром, аудио-видео системой гостиницы или торгового центра.

Системы управления AV Control созданы для того, чтобы максимально упростить для пользователя обращение с аудио и видео техникой, сэкономить время, автоматизируя процессы управления, сводя многочисленные элементы управления на один экран. Кроме того, AV Control помогает предотвратить повреждение оборудования из-за некомпетентного «ручного» использования и продлить срок его эксплуатации. Удобные и интуитивно понятные панели управления, выводимые на экран оператора, имеют, кроме того, современный оригинальный интерфейс. Система модулей расширения дает возможность варьировать и модернизировать вашу систему в зависимости от текущих потребностей.

AV Switch — Коммутационное оборудование

AV Switch решает задачи коммутации, усиления и распределения аудио и видео сигналов, преобразования форматов для аудио и видео систем. Сложные аудио-видео системы всегда требуют дополнительного оборудования для удобства в эксплуатации и для четкой и слаженной работы всего комплекса устройств. Приборы AV Switch позволяют совместить оборудование разных поколений, повышают производительность аудио-видео систем и увеличивают срок службы оборудования.

Благодаря устройствам обработки аудио и видео сигналов, вы получаете более качественное изображение и звук. Преобразователи форматов линейки AV Switch помогут справиться с проблемой несовместимости оборудования и получать необходимый результат независимо от типа устройств и формата аудио/видео файла. Правильно выбранное коммутационное оборудование AV Switch незаменимо для инсталляторов и системных интеграторов в реализации проектов разного уровня сложности.

AV Congress — Конференц оборудование

Это семейство устройств включает в себя центральные контроллеры, модули для голосования, микрофоны и провода для конференц-систем. Оборудование AV Congress позволяет создавать высокотехнологичные цифровые системы для современных конференц-залов. AV Congress — это удобство в работе для каждого участника, интерактивная работа с текстовой, графической, и видео информацией, возможность интеграции видеоконференцсвязи, удобная система голосования с выводом результатов на общий экран и на экраны участников конференции, синхронный перевод и множество других возможностей.

AV Mount + — монтажное оборудование

Линейка AV Mount + — настенные и напольные крепления и стойки для видеопроекторов, плазменных панелей, акустических систем, настольные подставки для мониторов и т.п. Устройства для монтажа AV Mount + обеспечивают удобство в использовании аудио и видео техники и защищают оборудование от повреждений. Использование рэковых стоек и шкафов позволяет грамотно и компактно разместить необходимое оборудование, не загромождая пространство и соблюдая при этом все правила техники безопасности и эксплуатации. AV Production гарантирует надежность и высокое качество всей продукции, соответствие товаров всем техническим характеристикам, удобство и простоту в эксплуатации.

ПРАВИЛА ТЕХНИКИ БЕЗОПАСНОСТИ



ПРЕДУПРЕЖДЕНИЕ: Символ **ПРЕДУПРЕЖДЕНИЕ** указывает на возможность получения серьезных травм, если вы не будете следовать инструкциям.



ОСТОРОЖНО: Символ **ОСТОРОЖНО** указывает на возможность повреждения или полного нарушения работоспособности оборудования в случае, если вы не будете следовать соответствующим инструкциям.



ПРЕДУПРЕЖДЕНИЕ: Отказ от того, чтобы прочитать, досконально разобраться и следовать всем инструкциям может привести к серьезным травмам, повреждению оборудования или лишению гарантии изготовителя! В ответственность установщика входит убедиться, что все элементы правильно собраны и установлены в соответствии с предоставленными инструкциями.



ПРЕДУПРЕЖДЕНИЕ: Необеспечение адекватной прочности несущей конструкции для этого крепления может привести к серьезным травмам или повреждению оборудования! В обязанности монтажника входит убедиться, что конструкция, на которую устанавливается это крепление может выдерживать заявленный в руководстве вес оборудования.



ПРЕДУПРЕЖДЕНИЕ: Никогда не работайте с креплением, если его элементы повреждены. Верните крепление в сервисный центр производителя для ремонта или замены.



ПРЕДУПРЕЖДЕНИЕ: Не используйте это крепление на улице.

Инструменты, необходимые для сборки

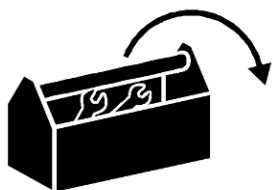

Крестовая отвёртка PH2

Общий состав комплекта

1	Встраиваемый кабельный организатор (А)	1 шт.
2	Горизонтальная консоль (Б)	1 шт.
3	Декоративная накладная рамка (В)	1 шт.
4	Опорные элементы (1)	2 шт.
5	Саморезы, для крепления консоли (2)	2 шт.
6	Винты, для крепления декоративной рамки (3)	2 шт.
7	Винт, для крепления видеокамеры к консоли (4)	1 шт.
8	Шайба для винта крепления видеокамеры (5)	1 шт.
9	Инструкция	1 шт.

Схема сборки

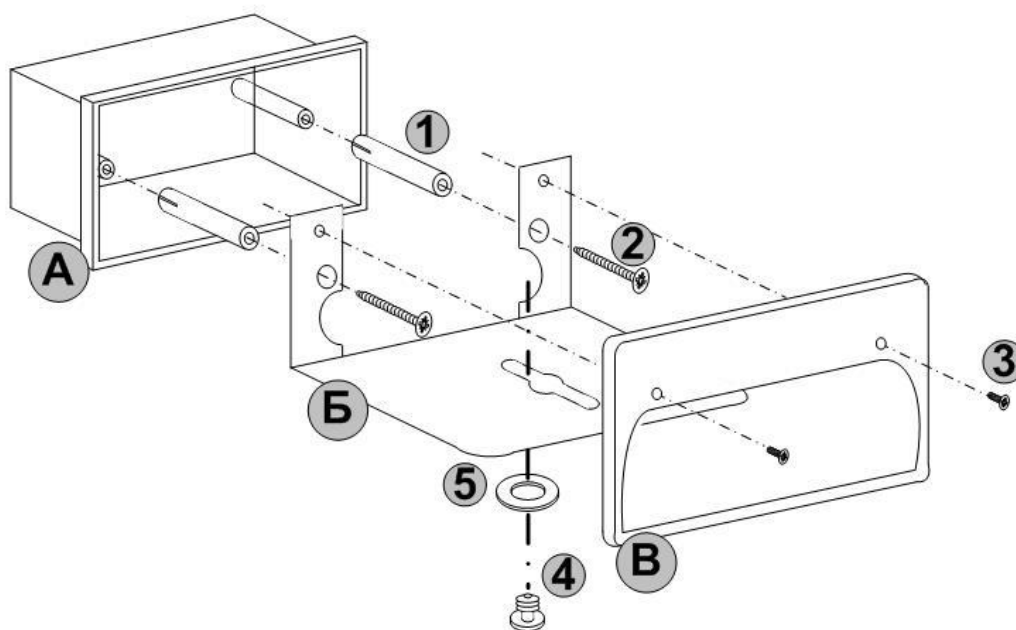

ВНИМАНИЕ: Настенное крепление для поворотной видеокамеры MP-BLC-02 имеет технологические элементы стандартной конструкции (саморез+прижимная площадка) для установки крепления на стены из гипсокартона и подобных материалов.

ВНИМАНИЕ: Перед установкой кабельного организатора в монтажное отверстие к нему должны быть подведены все используемые кабели. Выведение кабелей во внутреннее пространство кабельного организатора осуществляется через отверстия, образующиеся при удалении соответствующих заглушек.

Технологические параметры

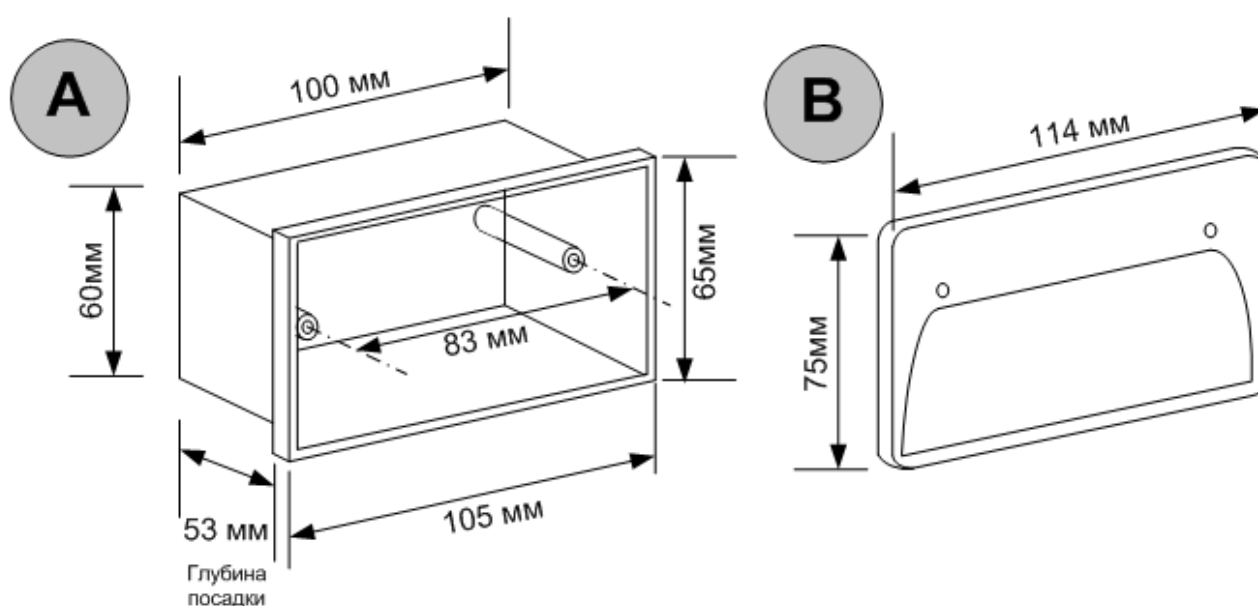

ВНИМАНИЕ: Допуск размеров посадочного отверстия для встраиваемого кабельного организатора (А) в большую сторону от размеров 100мм х 60мм лимитируется размерами рамки 105мм х 65мм

ВНИМАНИЕ: Из за наличия скруглений углов на декоративной рамке (В) размер скрываемой рамкой прямоугольной монтажной области меньше размеров рамки и составляет примерно 108мм х 68мм

Общий вес – 270 г.

Вес крепления – 192 г.

Материал – Пластик PS.

Габаритные размеры (длина х ширина х высота) – 100 х 112 х 55 мм.

Допустимая нагрузка: до 3 кг.

Гарантийное и сервисное обслуживание

Компания AV Production гарантирует, что устройство не будет иметь дефектов материалов и производственного брака в течение трех (3) лет с даты покупки в том случае, если изделие было установлено и эксплуатировалось должным образом.

Данная гарантия не распространяется на:

1. Любые изделия, не распространяемые компанией AV Production или приобретенные не у авторизованного дилера компании AV Production.
2. Изделия, на которых поврежден, испорчен или удален серийный номер.
3. Повреждения, дефекты, износ, нарушение работоспособности или сбои в работе охваченного гарантией изделия, являющиеся следствием действия непреодолимых сил, таких как наводнения, пожары, и т.п.; возмущений и явлений атмосферы и окружающей среды; действия внешних сил, таких как нарушения в линиях электропередачи, нарушение работоспособности главного компьютера, подключение кабелей под напряжением или неправильная разводка кабелей и т.п.
4. Повреждения по случайности, халатности или при ненадлежащей эксплуатации, равно как и невыполнения требования инструкции, прилагаемой к изделию.
5. Несанкционированное внесение конструктивных изменений, ремонт или попытки ремонта, кроме уполномоченных представителей компании AV Production.
6. Любые повреждения при транспортировке, перемещении или установке изделия;
7. Неправильное использование упаковки, корпуса изделия; неправильное применение кабелей и дополнительных принадлежностей совместно с изделием.

Настоящая гарантия действительна только для первоначального покупателя.

Внимание! Обязательства по данной гарантии выполняются исключительно по усмотрению AV Production и ограничиваются ремонтом или заменой любого неисправного изделия.

Ограничение гарантийной ответственности

Условия настоящей гарантии заменяют любую другую гарантию, выраженную или подразумеваемую, письменную или устную. За исключением указанного выше, компания AV Production не предоставляет никаких гарантий, включая гарантии товарного состояния или пригодности для определенных назначений.

Материальная ответственность компании AV Production за изделие, возникающая в процессе производства, продажи или поставки данного изделия и его использования не будет превышать первоначальной стоимости изделия.

Ни при каких обстоятельствах компания AV Production не будет янести ответственность за прямые, не прямые, специальные, случайные или косвенные убытки, понесенные в результате использования данного изделия, даже в случае уведомления о возможности таких убытков.

В частности, компания AV Production не несет ответственности за какие-либо убытки, вытекающие из производства, продажи, поставки, монтажа и использования этого изделия, включающие, не ограничиваясь перечисленным, такие как потерянные доходы или выгода, выход из строя оборудования, потеря возможности использовать оборудование, потеря программного обеспечения, потеря данных, стоимость возмещения претензий третьих сторон, убытки от использования и др.

Фактом использования оборудования вы соглашаетесь на выполнение условий.